

**DIAGRAMA ELETRÔNICO ARLA CONSTELLATION**  
**CUMMINS ISL E.C.U MOTOROLA CM2150 SN**

[www.hecontrols.com.br](http://www.hecontrols.com.br)  
 (12) 3905-2951



Código de cores dos cabos:

- AZ = azul
- MR = marrom
- AM = amarelo
- VD = verde
- CZ = cinza
- RX = roxo
- VE = vermelho
- PT = preto
- BR = branco
- LA = laranja

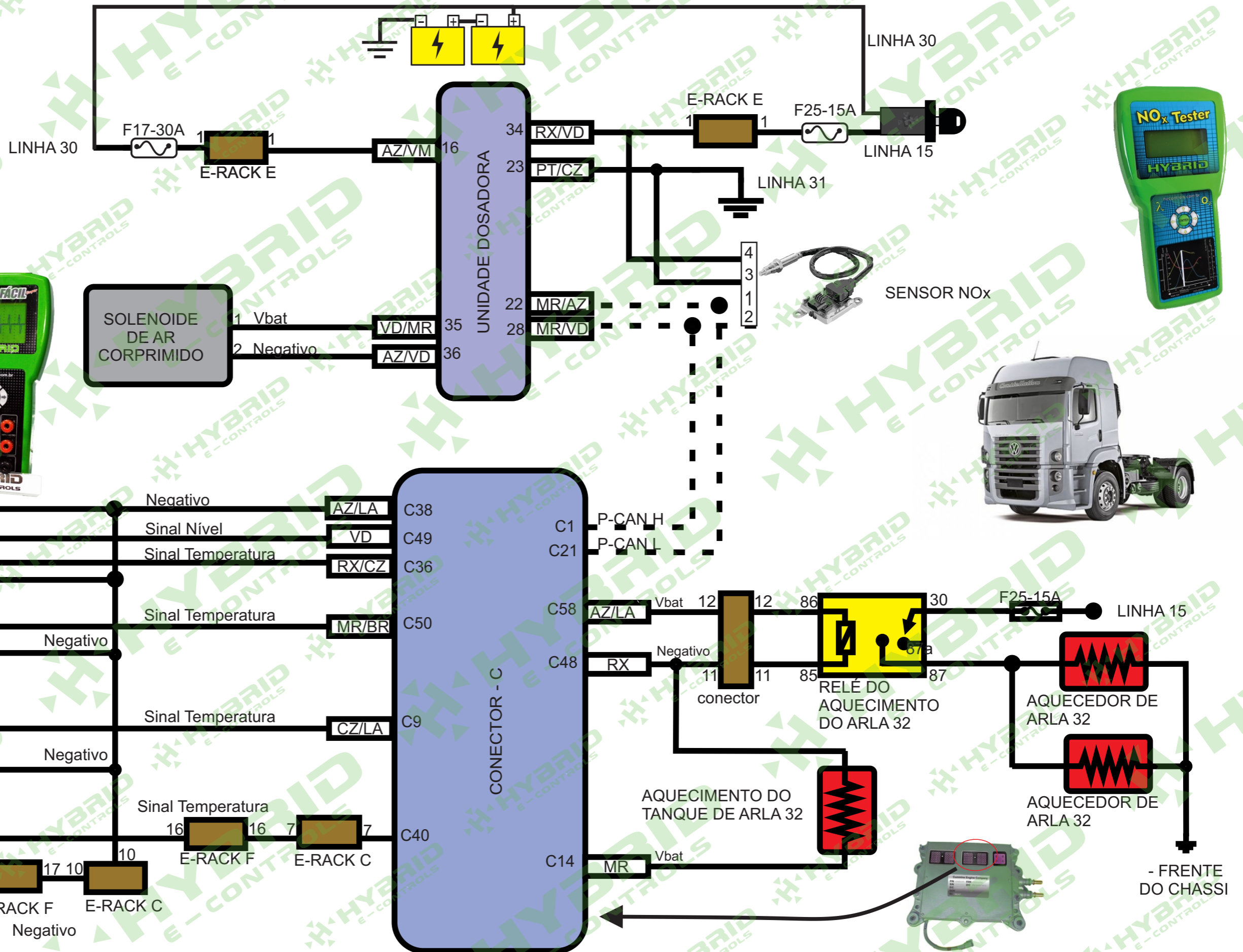

SENSOR DE NÍVEL E TEMPERATURA ARLA 32

SENSOR DE TEMPERATURA NA ENTRADA DO CATALIZADOR

SENSOR DE TEMPERATURA NA SAÍDA DO CATALIZADOR

SENSOR TEMPERATURA AMBIENTE

SOLENOIDE DE AR CORPRIMIDO

UNIDADE DOSADORA

CONECTOR - C

SENSOR NOx

RELE DO AQUECIMENTO DO ARLA 32



- FRENTE DO CHASSI